

SIGMATWIN

PODWÓJNA
PŁYTA

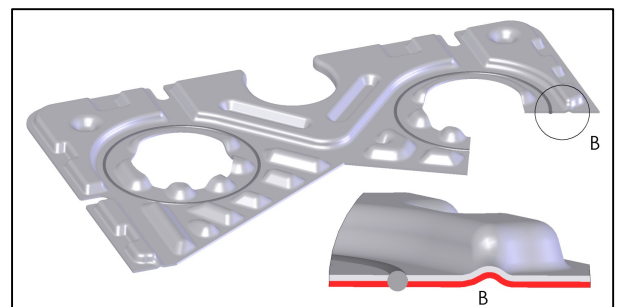
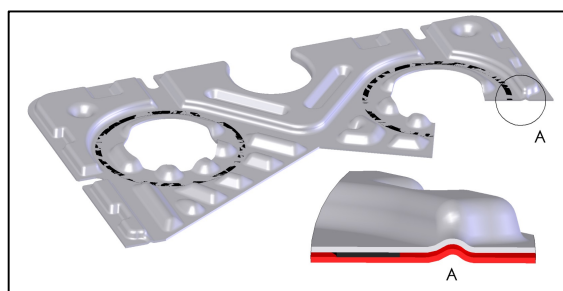

API HEAT
TRANSFER 
PERFORMANCE IS EVERYTHING

SIGMATWIN – większe bezpieczeństwo podczas procesu produkcji

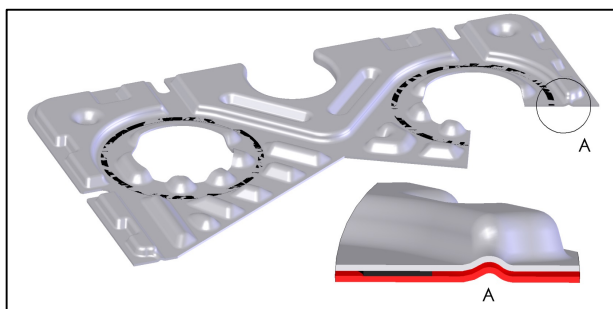

Z uszczelkami wewnętrznymi, spawanymi

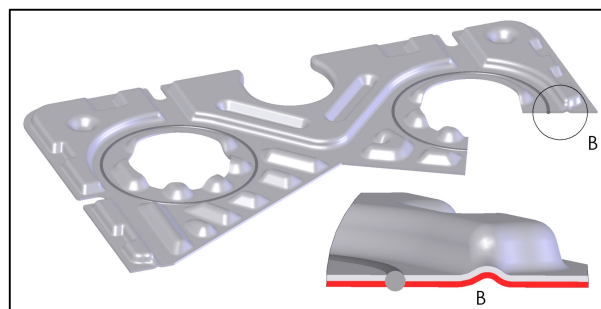

Ze spoinami laserowymi

Zaprojektowaliśmy wymienniki SIGMATWIN z podwójną płytą w celu uzyskania szczególnego efektu płyty wymiennika jako płyty ochronnej.

Budowa i koncepcja funkcjonowania

- Zamiast pojedynczej płyty SIGMA stosujemy dwie płyty SIGMATWIN, uformowane wspólnie i zespolone.
- Uszczelnienie szczeliny jest wykonane tylko w sekcji czterech otworów, za pomocą spoin laserowych lub płaskich uszczelki pierścieniowych.
- W przypadku pęknięcia płyty, wyciek w pierwszej kolejności dostaje się w szczelinę między dwie płyty, a następnie na zewnątrz. Dzięki temu można zapobiec zanieczyszczeniu przetwarzanych mediów / produktów.
- Płytkowe wymienniki ciepła SIGMA wyposażone w podwójne płyty SIGMATWIN otwiera się do kontroli lub konserwacji tak jak standardowe płytowe wymienniki ciepła. Można również skontrolować szczeliny podwójnej płyty z uszczelką.

Dostępne płyty SIGMATWIN dla serii SIGMA

M 7 DW M 9 DW 26 DW 37 DW 66 DW
Zastosowanie do przepływu do 320 m³/h.

Grubość podwójnych płyt SIGMATWIN

2 x 0,3 mm lub 2 x 0,4 mm

Zastosowania

- Przemysł chemiczny (obwody wtórne, systemy bezpieczeństwa, systemy chłodzenia reaktora).
- Przemysł farmaceutyczny (zbiorniki buforowe, roztwory do infuzji i iniekcji).
- Olej chłodzący (sprężarki, układy hydrauliczne, chłodzenie turbin).
- Zastosowania ultraczystej wody (np. w przemyśle półprzewodnikowym).
- Przemysł spożywczy i napojów (olej spożywczy, woda mineralna, nabiał).

Materiały

- Stal nierdzewna 1.4404 i inne.
- Uszczelki elastomerowe NBR / EPDM / Viton (zgodne z wymogami FDA).

API Schmidt-Bretten GmbH & Co. KG ● Langenmorgen 4 ● 75015 Bretten ● Niemcy
Nr telefonu: +49.7252.53-0 ● Fax: +49.7252.53-200
E-mail: info@apiheattransfer.de ● www.apiheattransfer.de

Wyłączny Przedstawiciel w Polsce :

JMR Europe Sp.z.o.o. ● ul. Sobieskiego 11, 204-C ● 40-084 Katowice
Tel./Fax: +48.32.352-0424 ● kom.: 601 424-429 ● E-mail: jmr@ceti.pl ; www.pwcschmidt.pl